

Attention !  0-3 Présence d'une longue corde. Danger de strangulation.

Il est recommandé de bien enlever toutes les attaches en plastique et autres éléments de protection ne faisant pas partie du jouet avant de le donner à l'enfant. Informations à conserver. Les couleurs et décorations peuvent varier. Tenir à l'écart des petits enfants et des animaux.

Chaque blaster fonctionne avec 3 piles AAA/LR03, 1,5 V, non fournies. Les piles non rechargeables ne doivent pas être rechargées. Les piles ou accumulateurs usés doivent être enlevés du jouet. Les accumulateurs doivent être enlevés du jouet avant d'être chargés. Les accumulateurs ne doivent être chargés que sous la surveillance d'un adulte. Différents types de piles ou d'accumulateurs ou des piles ou des accumulateurs neufs et usagés ne doivent pas être mélangés. Seuls les piles ou les accumulateurs du type recommandé ou d'un type similaire doivent être utilisés. Les piles ou accumulateurs doivent être mis en place en respectant la polarité. Les bornes d'une pile ou d'un accumulateur ne doivent pas être mises en court-circuit. Lorsque les piles sont usées, les retirer et les placer dans les dispositifs prévus pour la récupération des piles usagées.
Note : si vous n'utilisez pas le produit pendant une période prolongée, nous vous conseillons de retirer les piles.

 Attention ! Veuillez ne pas jeter ce jouet dans la poubelle d'ordures ménagères. Merci d'emmener ce produit au point de collecte spécifique des équipements électriques et électroniques.



FABRIQUÉ EN CHINE

REF. 88046

6+

LASER X™

Vivez l'expérience du Laser Game chez vous !

Blaster Laser X Révolution x 2

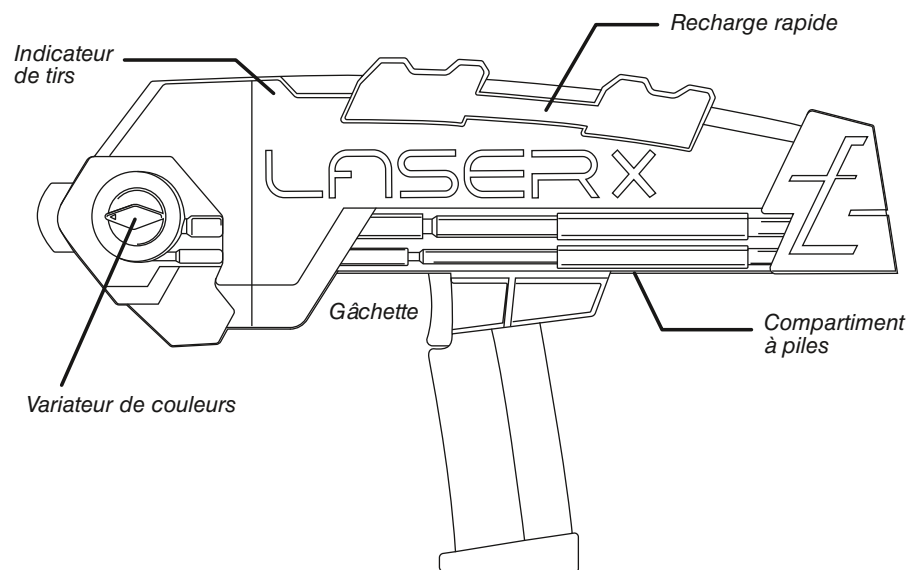

Cible (plastron) x 2

Requiert 6 piles AAA/LR03 (1,5V) (non incluses). N'émet pas de laser. Faisceau infrarouge non visible.

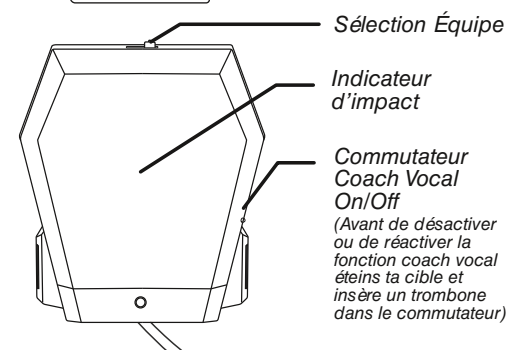

MESSAGE AUX PARENTS ET ADULTES RÉFÉRENTS

Il est recommandé d'utiliser Laser X sous la surveillance d'un adulte. Attention ! Les sangles des cibles (plastron) peuvent provoquer un risque d'étranglement. Nous conseillons aux parents et adultes référents de s'assurer que les enfants évoluent dans un environnement sûr. Laser X peut s'apparenter à la pratique d'un sport et doit être exécuté avec toutes les précautions nécessaires.



Manufactured by NSI International, Inc. New York, NY 10011
© and ™ 2020 NSI International, Inc.,
and NSI Products (HK) Limited.
All Rights Reserved. Patents Pending.

Imported by

Lansay

112 quai de Bezons
95100 Argenteuil - FRANCE
www.lansay.fr

Installation et remplacement des piles

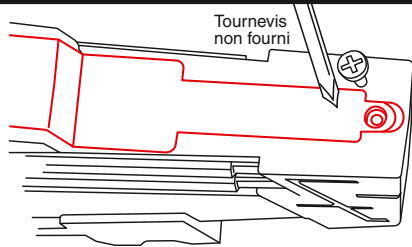

Dévisser le compartiment à piles. Insérer 3 piles neuves de type AAA/LR03 (1,5 V), de préférence alcalines, en respectant le sens de la polarité dans chaque blaster Laser X Révolution. Revisser fermement le couvercle du compartiment.

Cette manipulation doit être effectuée par un adulte.

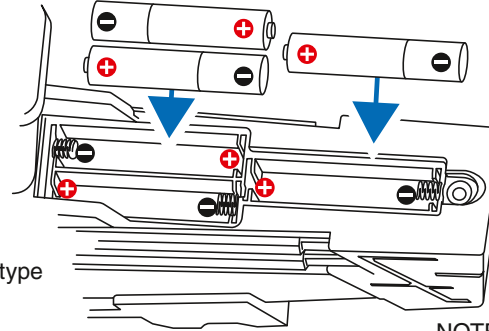

La cible (plastron) ne nécessite pas de piles.

NOTE :

Mise en place de la cible (plastron)

La cible (plastron) doit se trouver au centre de ta poitrine. La sangle qui maintient la cible (plastron) doit se trouver au milieu de ton dos.

Mets la cible (plastron) comme un tee-shirt : passe tes bras dans les trous où se trouvent habituellement les manches et ta tête à travers le col.

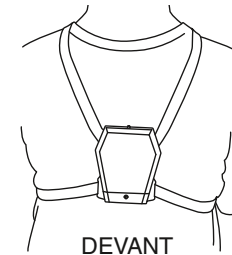
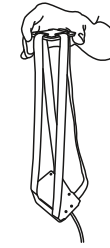

DEVANT

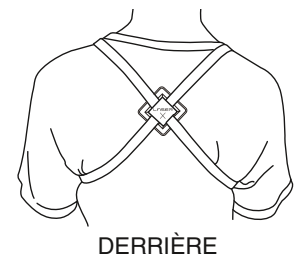

DERRIÈRE

Paramètres du jeu

Sélectionne ton équipe en faisant glisser le bouton sur :

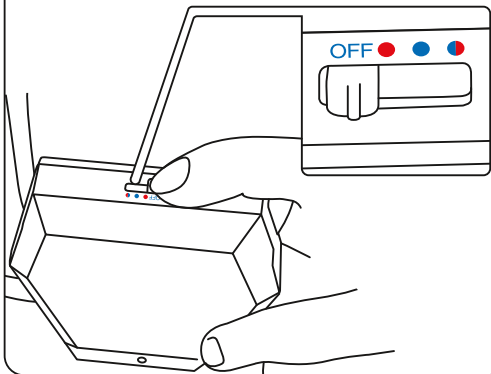
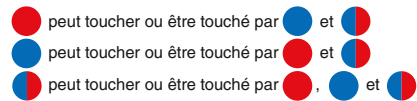

Variateur de couleurs

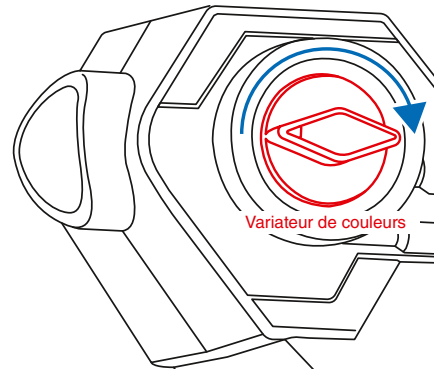

Pour personnaliser la couleur de ton blaster Laser X Révolution, sélectionne le mode individuel sur ta cible (plastron). Tourne le variateur de couleurs pour sélectionner la couleur que tu souhaites. Tu ne peux pas changer de couleur durant la partie en cours.

Rechargement du blaster

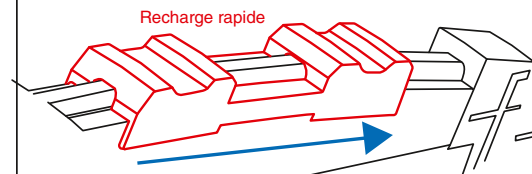

Tire la glissière vers l'arrière pour recharger puis relâche-la.

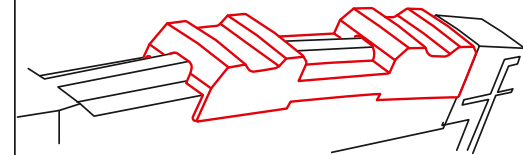

Chaque rechargement te donne droit à 10 tirs. Tu peux recharger ton blaster à n'importe quel moment de la partie.

Marquer des points

Vise la cible (plastron) de ton adversaire. Plus ton tir est précis, plus tu as des chances de marquer des points. La cible (plastron) est conçue pour enregistrer les impacts sur la plupart des parties du corps du joueur !

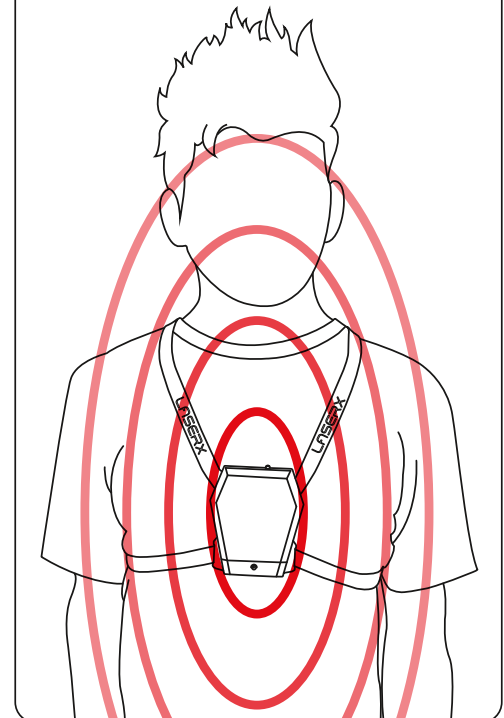

Pendant une partie :

- Les blasters peuvent toucher les cibles (plastrons) sur une portée de plus de 90 mètres.
- Les cibles (plastron) passent du VERT au ROUGE à chaque fois qu'elles sont touchées.
- Après 8 impacts, la partie est perdue.
- À chaque minute où tu n'es pas touché par le tir de ton adversaire, tu reçois automatiquement un nouveau tir.
- Lorsque tu as perdu, éteins ta cible (plastron) et sélectionne de nouveau ton équipe pour commencer une nouvelle partie.

Astuces :

- Évite l'exposition à la lumière du soleil afin de préserver la portée des appareils de la gamme Laser X.
- En intérieur, les faisceaux laser peuvent rebondir sur les murs et les miroirs pour atteindre la cible de ton adversaire.
- Tu peux effectuer des tirs à travers les fenêtres.
- Éteins ta cible (plastron) lorsque tu ne l'utilises pas. Si tu laisses les paramètres de la sélection d'équipe allumés, la batterie se videra rapidement.
- Si le blaster ne fonctionne pas correctement, nous vous conseillons de remplacer les piles par des piles neuves de même type.

Sois Fair-Play :

- Ne couvre pas ta cible (plastron) et ne la cache pas.
- Ne réinitialise pas ta cible (plastron) pendant une partie.